



# GrindLazer™

3A5861C  
ES

**Para la eliminación de materiales de superficies de cemento o asfalto liso.  
Únicamente para uso profesional.**

**No aprobado para uso en atmósferas explosivas o ubicaciones peligrosas.**

GrindLazer Standard DC21 E		
25M841	1 HP, 120VAC	
25N391	1 HP, 230VCA, Euroenchufe	CE
25N609	1 HP, 230VCA, Enchufe ANZ	
GrindLazer Standard RC71 E		
25M848	1 HP, 120VAC	
25N392	1 HP, 230VCA, Euroenchufe	CE
25N610	1 HP, 230VCA, Enchufe ANZ	



### Instrucciones importantes de seguridad

Lea todas las advertencias e instrucciones de este manual y en el manual del molinillo. Debe estar familiarizado con los controles y el uso adecuado del equipo. Guarde todas las instrucciones.

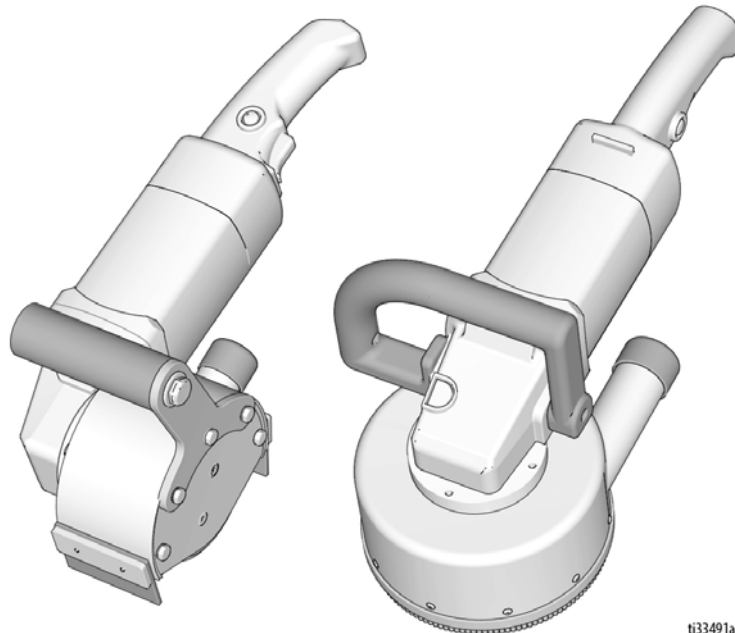

GrindLazer Standard DC21 E

GrindLazer Standard RC71 E



Questions?  
**844-241-9499**  
[www.graco.com/techsupport](http://www.graco.com/techsupport)



PROVEN QUALITY. LEADING TECHNOLOGY.

# Índice

<b>Información de seguridad general de herramientas motorizadas</b> .....	<b>3</b>	<b>Piezas - GrindLazer Standard DC21 E</b> .....	<b>9</b>
<b>Advertencias</b> .....	<b>4</b>	Lista de piezas .....	9
<b>Identificación de los componentes</b> .....	<b>6</b>	<b>Piezas - GrindLazer Standard RC71 E</b> .....	<b>10</b>
GrindLazer Standard DC21 E .....	6	Lista de piezas .....	10
GrindLazer Standard RC71 E .....	7	<b>Datos técnicos</b> .....	<b>11</b>
<b>Operación</b> .....	<b>8</b>	<b>Garantía estándar de Graco</b> .....	<b>13</b>
Iniciación de la máquina .....	8		
Corte del material .....	8		
Mantenimiento .....	8		

# Información de seguridad general de herramientas motorizadas



## ADVERTENCIA

### Lea todas las instrucciones y advertencias de seguridad.

El incumplimiento de las instrucciones y advertencias puede traer como consecuencia una descarga eléctrica, un incendio y/o lesiones personales graves.

### Guarde todas las instrucciones y advertencias para referencia futura.

El término "herramienta eléctrica" en las advertencias se refiere a su herramienta con conexión eléctrica (con cable).

### Seguridad en el área de trabajo

- **Mantenga el área de trabajo limpia y bien iluminada.** Las zonas desordenadas u oscuras son propicias a los accidentes.
- **No use las herramientas eléctricas en atmósferas explosivas, tales como en presencia de líquidos inflamables, gases o polvo.** Las herramientas eléctricas originan chispas que pueden inflamar el polvo o los vapores.
- **Mantenga a los niños y transeúntes alejados mientras use una herramienta eléctrica.** Las distracciones pueden causar la pérdida de control.

### Seguridad eléctrica

- **Los enchufes de las herramientas eléctricas deben coincidir con la toma eléctrica. No modifique el enchufe en forma alguna. No use ningún adaptador con herramientas eléctricas conectadas a tierra.** Los enchufes no modificados y las tomas eléctricas coincidentes reducirán el riesgo de descarga eléctrica.
- **Evite el contacto con el cuerpo de superficies conectadas a masa o puestas a tierra, tales como tuberías, radiadores, estufas y refrigeradores.** Existe un mayor riesgo de descargas eléctricas si su cuerpo queda conectado a masa o puesto a tierra.
- **No exponga las herramientas eléctricas a la lluvia ni a condiciones de mucha humedad.** La entrada de agua en una herramienta eléctrica aumentará el riesgo de descarga eléctrica.
- **No fuerce el cable. No use el cable para transportar, arrastrar o desenchufar la herramienta eléctrica. Mantenga el cable alejado del calor, aceite, bordes pronunciados y piezas móviles.** Los cables dañados o enredados incrementan el riesgo de descargas eléctricas.
- **Al trabajar con una herramienta eléctrica en exteriores, use un alargador adecuado para exteriores.** El uso de un cable adecuado para el uso exterior reduce el riesgo de descarga eléctrica.
- **Si es imprescindible utilizar una herramienta eléctrica en un lugar húmedo, utilice una alimentación protegida por un dispositivo de corriente residual (RCD).** El uso de un RCD reduce el riesgo de descarga eléctrica.
- **Antes de realizar tareas de mantenimiento en el equipo, apague la alimentación eléctrica y desconecte el cable de alimentación.**

### Seguridad personal

- **Manténgase alerta, observe lo que está haciendo y use el sentido común cuando utilice una herramienta eléctrica. No utilice una herramienta eléctrica cuando esté cansado o bajo la influencia de drogas, alcohol o medicamentos.** Un momento de desatención mientras utiliza una herramienta eléctrica puede tener como consecuencia lesiones personales graves.
- **Utilice equipo de protección individual. Use siempre protección ocular.** El equipo protector, como la mascarilla contra el polvo, zapatos de seguridad no deslizantes, un casco duro y protección para los oídos, utilizado para las condiciones adecuadas, reducirá las lesiones personales.
- **Evite arranques accidentales. Asegúrese de que el interruptor esté en la posición de apagado antes de conectar la herramienta a la fuente de alimentación y/o batería, recoger o transportar la herramienta.** El transporte de herramientas eléctricas con el dedo sobre el interruptor o la conexión eléctrica de herramientas eléctricas con el interruptor encendido propicia accidentes.
- **Quite cualquier llave para ajustar o llave inglesa antes de encender la herramienta eléctrica.** Una llave inglesa u otra llave que deje fijada a una pieza giratoria de la herramienta eléctrica puede provocar lesiones corporales.
- **No se extralimite. Mantenga un apoyo y un equilibrio adecuados en todo momento.** De este modo, podrá controlar mejor la herramienta eléctrica en situaciones inesperadas.
- **Vista adecuadamente. No use ropa suelta ni joyas. Mantenga el cabello, ropa y guantes alejados de piezas móviles.** La ropa suelta, joyas o el pelo largo pueden engancharse en las piezas móviles.
- **Si se proveen dispositivos para la conexión de instalaciones destinadas a la extracción y recogida del polvo, asegúrese de que estén conectados y se usen adecuadamente.** El uso de la recogida de polvo puede reducir los peligros relacionados con el mismo.

### Uso y cuidado de la herramienta eléctrica









- **No fuerce la herramienta eléctrica. Utilice la herramienta eléctrica correcta para su cometido.** La herramienta eléctrica correcta realizará el trabajo mejor y de manera más segura a la velocidad para la que estaba diseñada.
- **No utilice la herramienta eléctrica si el interruptor no enciende ni apaga.** Cualquier herramienta eléctrica que no pueda ser controlada con el interruptor es peligrosa y debe repararse.
- **Desconecte el enchufe de la fuente de alimentación antes de realizar cualquier ajuste o cambio de accesorios o de guardar las herramientas eléctricas.** Tales medidas de seguridad preventivas reducen el riesgo de arrancar la herramienta eléctrica de manera accidental.
- **Guarde las herramientas eléctricas que no se usen fuera del alcance de los niños y no permita que personas no familiarizadas con la herramienta eléctrica o con estas instrucciones accione dicha herramienta.** Las herramientas eléctricas son peligrosas en manos de usuarios no capacitados.
- **Realice el mantenimiento de las herramientas eléctricas. Revise que no haya desajustes erróneos ni unión de piezas en movimiento, roturas de piezas y ninguna otra condición que pueda afectar el funcionamiento de la herramienta eléctrica. Si está dañada, haga reparar la herramienta eléctrica antes de usarla.** Muchos accidentes son causados por herramientas eléctricas mantenidas deficientemente.
- **Mantenga las herramientas de corte afiladas y limpias.** Unas herramientas de corte bien conservadas con filos de corte afilados tienen menos probabilidades de atascarse y son más fáciles de controlar.
- **Use la herramienta eléctrica, los accesorios, etc., de acuerdo con estas instrucciones, teniendo en cuenta las condiciones de trabajo y el trabajo a realizar.** El uso de la herramienta eléctrica para realizar tareas diferentes de aquellas para las cuales fue diseñada podría originar una situación peligrosa.

### Dé servicio

- **Pida a un reparador cualificado que se encargue del mantenimiento de la herramienta eléctrica y que utilice solamente piezas de repuesto idénticas.** De este modo se garantizará que se mantiene la seguridad de la herramienta eléctrica.

# Advertencias

Las advertencias siguientes corresponden a la configuración, utilización, puesta a tierra, mantenimiento y reparación de este equipo. El signo de exclamación le indica que se trata de una advertencia general, y el símbolo de peligro se refiere a un riesgo específico de procedimiento. Cuando aparezcan estos símbolos en el texto de este manual o en las etiquetas de advertencia, consulte nuevamente estas advertencias. Los símbolos y advertencias de peligros específicos de un producto no incluidos en esta sección pueden aparecer a lo largo de este manual donde corresponda.

 <h2 style="margin: 0;">ADVERTENCIA</h2>	
 	<p><b>PELIGRO POR POLVO Y RESIDUOS</b></p> <p>Taladrar cemento y otras superficies con este equipo puede producir polvo que contenga sustancias peligrosas. Taladrar puede causar que partes de escombros salgan volando.</p> <p>Para reducir el riesgo de lesiones:</p> <ul style="list-style-type: none"> <li>• Controle el nivel de polvo para que cumplan las normativas del puesto de trabajo.</li> <li>• Use gafas protectoras y una mascarilla de respiración debidamente probada y aprobada por el gobierno, adecuada para las condiciones de polvo.</li> <li>• Use el equipo únicamente en zonas bien ventiladas.</li> <li>• El equipo de taladro debe utilizarse solo por personal autorizado que comprenda las regulaciones del lugar de trabajo.</li> </ul>
 	<p><b>PELIGRO POR PIEZAS GIRATORIAS</b></p> <p>Las piezas que rotan pueden cortar o amputar dedos u otras partes del cuerpo.</p> <ul style="list-style-type: none"> <li>• Manténgase alejado de ellas.</li> <li>• No utilice el equipo sin las cubiertas o tapas de protección.</li> <li>• Antes de comprobar, mover o mantener el equipo, desconéctelo de la corriente.</li> </ul>
	<p><b>PELIGRO DE QUEMADURAS</b></p> <p>Las superficies que se calientan del equipo pueden alcanzar temperaturas muy altas en funcionamiento. Para evitar quemaduras graves, no toque el equipo. Espere hasta que el equipo se haya enfriado totalmente.</p>
	<p><b>PELIGROS DEBIDOS A LA UTILIZACIÓN INCORRECTA DEL EQUIPO</b></p> <p>La utilización incorrecta puede provocar la muerte o lesiones graves.</p> <ul style="list-style-type: none"> <li>• No use el equipo si está cansado o bajo los efectos de medicamentos o del alcohol.</li> <li>• No deje el lugar de trabajo mientras el equipo esté en funcionamiento. Apague el equipo cuando no esté utilizándose.</li> <li>• Verifique el equipo a diario. Repare o sustituya inmediatamente las piezas desgastadas o dañadas por piezas originales del fabricante únicamente.</li> <li>• No altere ni modifique el equipo.</li> <li>• Use el equipo únicamente para el fin para el que ha sido diseñado. Si desea información, póngase en contacto con su distribuidor.</li> <li>• Mantenga a los niños y a los animales alejados del lugar de trabajo.</li> <li>• Cumpla con todas las normas de seguridad correspondientes.</li> <li>• Mantenga una distancia de trabajo segura con el resto de compañeros en el lugar de trabajo.</li> <li>• Evite tuberías, columnas, aberturas y cualquier objeto que sobresalga de la superficie de trabajo.</li> </ul>
 	<p><b>EQUIPO DE PROTECCIÓN INDIVIDUAL</b></p> <p>Debe llevar equipo de protección individual al utilizar, reparar u operar en el área del equipo para ayudar a protegerlo de lesiones serias, como lesiones oculares, inhalación de polvo o de productos químicos, quemaduras o pérdidas auditivas. Este equipo incluye, entre otros, lo siguiente:</p> <ul style="list-style-type: none"> <li>• Protección para los ojos.</li> <li>• Zapatos de seguridad</li> <li>• Guantes</li> <li>• Protección auditiva.</li> <li>• Respirador aprobado por el gobierno, adecuado para las condiciones de polvo.</li> </ul>

**Las siguientes advertencias se aplican sólo a los modelos de 120V**

** ADVERTENCIA**



**PELIGRO DE DESCARGA ELÉCTRICA**

Este equipo debe estar conectado a tierra. Una conexión a tierra, montaje o utilización incorrectos del sistema puede causar descargas eléctricas.

- Antes de realizar tareas de mantenimiento en el equipo, apague la alimentación eléctrica y desconecte el cable de alimentación.
- Conéctelo únicamente a tomas de corriente conectadas a tierra.
- Utilice únicamente cables de extensión trifásicos.
- Asegúrese de que las clavijas de tierra estén intactas en los cables de alimentación y extensión.
- No lo exponga a la lluvia. Guarde en interiores.



**PUESTA A TIERRA**

Este producto debe estar puesto a tierra. En caso de cortocircuito, la puesta a tierra reduce el riesgo de descargas eléctricas ya que proporciona una vía de escape para la corriente eléctrica. Este producto está equipado con un cable que tiene un conductor de puesta a tierra, con un enchufe de puesta a tierra apropiado. El enchufe debe estar inserto en un tomacorriente correctamente instalado y puesto a tierra de acuerdo con los códigos y decretos locales.

- La instalación incorrecta del enchufe de puesta a tierra puede crear un riesgo de descargas eléctricas.
- Cuando sea necesario reparar o sustituir el cable o el enchufe, no conecte el cable de tierra a uno de los terminales de hoja plana.
- El cable de tierra es el cable con aislamiento de color verde con o sin rayas amarillas.
- Consulte con un electricista o técnico de servicio cualificado cuando las instrucciones de conexión a tierra no se entiendan completamente, o cuando tenga dudas sobre si el producto está correctamente conectado a tierra.
- No modifique la clavija suministrada; si no encaja en la toma eléctrica, pida a un electricista cualificado que instale una toma de corriente adecuada.
- Este producto debe usarse en un circuito de 120V nominales y tiene un enchufe de conexión a tierra similar al enchufe ilustrado en la figura siguiente.

120 V EE. UU.

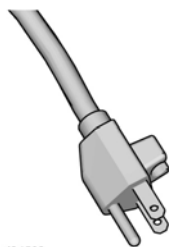

t124583c

- Conecte el producto únicamente a una toma de corriente que tenga la misma configuración que el enchufe.
- No use un adaptador con este producto.

Cables de extensión:

- Use únicamente un cable de extensión trifásico que tenga un enchufe con puesta a tierra y un tomacorriente que acepte el enchufe del producto.
- Asegúrese de que el cable de extensión no esté dañado. Si fuera necesario utilizar un cable de extensión, utilice un cable de 12 AWG (2,5 mm<sup>2</sup>) como mínimo para transportar la corriente que arrastra el producto.
- Un cable subdimensionado produce una caída en el voltaje de línea, una pérdida de potencia y recalentamiento.

# Identificación de los componentes

## GrindLazer Standard DC21 E

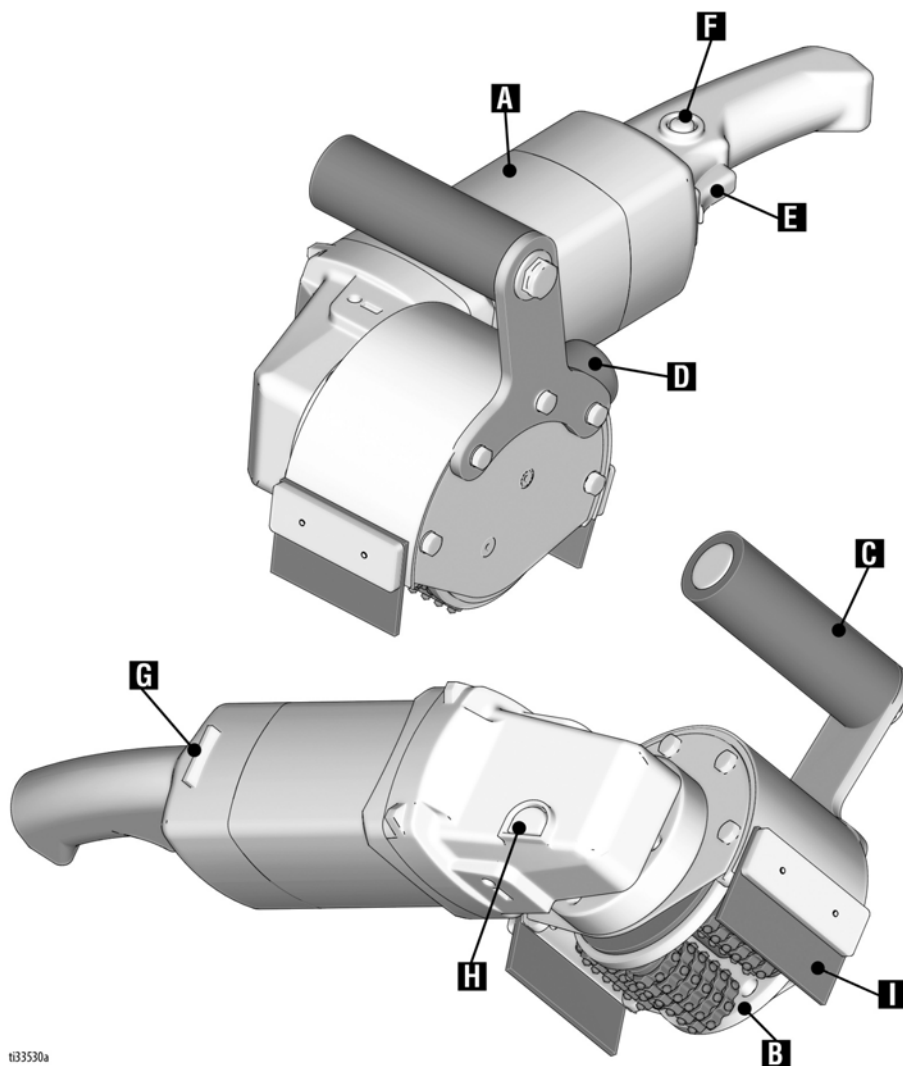

t133530a

	Componente
A	Molinillo
B	Tambor de corte
C	Manillar
D	Entrada de vacío
E	Activación
F	Seguro del gatillo
G	Control de velocidad (1-más lento, 6-más rápido)
H	Eje impulsor
I	Faldón antipolvo

## GrindLazer Standard RC71 E

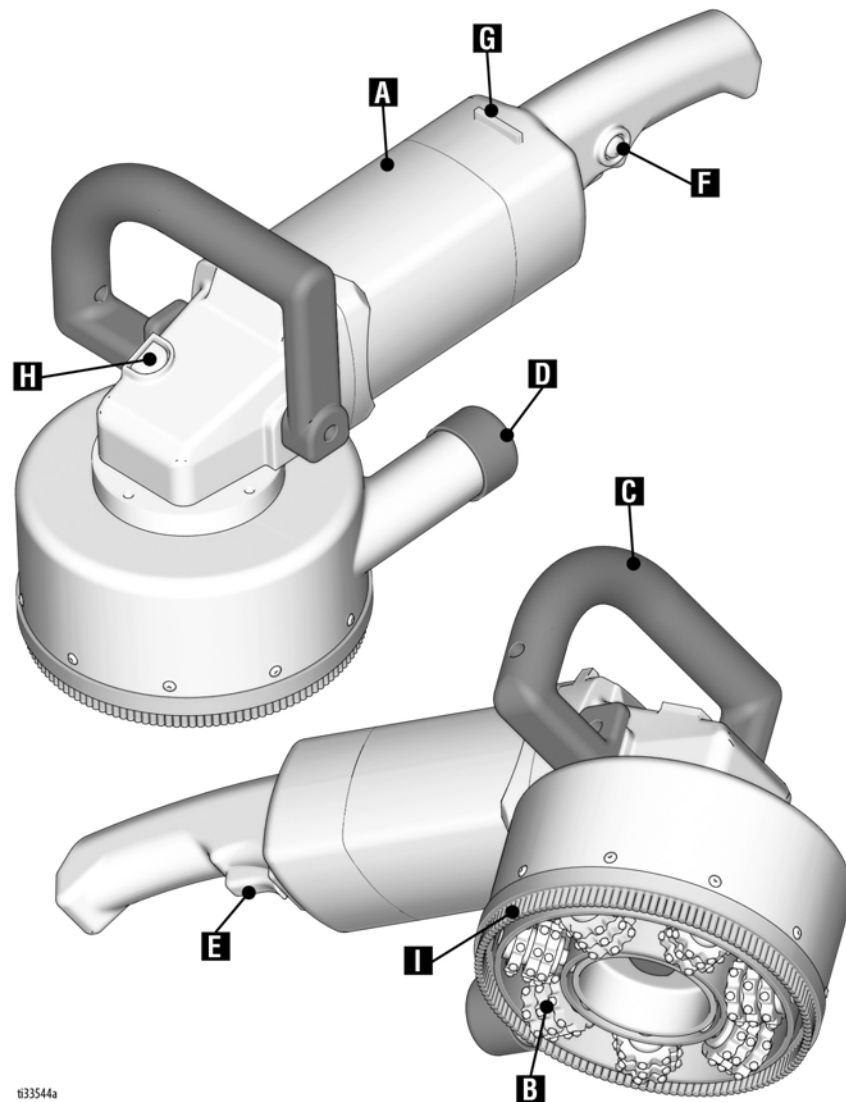

033544a

	Componente
A	Molinillo
B	Tambor de corte
C	Manillar
D	Entrada de vacío
E	Activación
F	Seguro del gatillo
G	Control de velocidad (1-más lento, 6-más rápido)
H	Eje impulsor
I	Faja antipolvo

# Operación

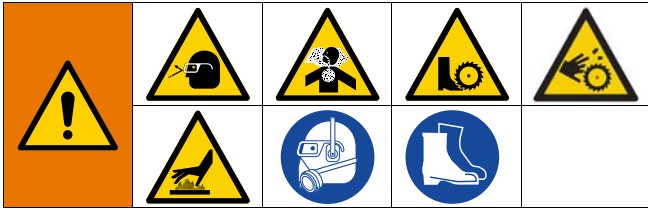

## Iniciación de la máquina

1. Si utiliza un aspirador, conecte la manguera aspiradora a la entrada de aspiración. Enciéndalo.

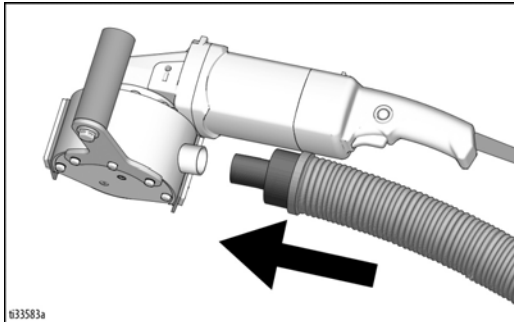

2. Conecte el cable a un enchufe con conexión a tierra.

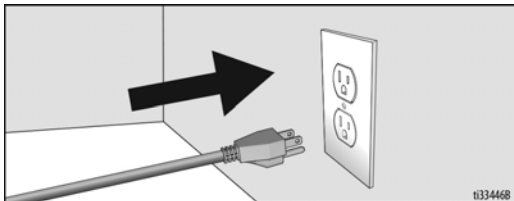

3. Mantenga el equipo con las cuchillas a unos 5 a 10 cm (2 a 4 pulg) de la superficie a escarificar.

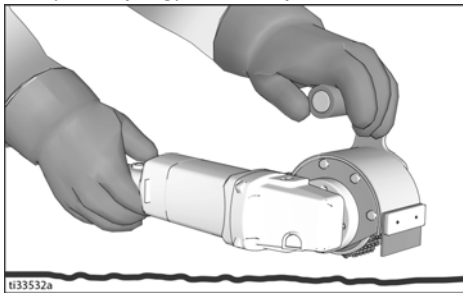

4. Libere el gatillo y ajuste el control de velocidad al parámetro deseado.

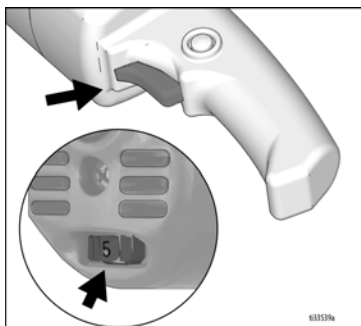

## Corte del material

1. Manteniendo el equipo firmemente, presione las cuchillas contra la superficie a ser cortada.

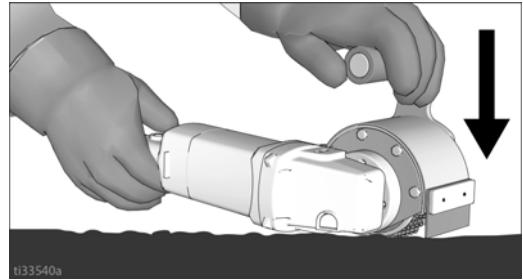

2. Cuando esté listo para dejar de cortar el material, levante las cuchillas de la superficie, libere el gatillo y espere a que se detengan las cuchillas.

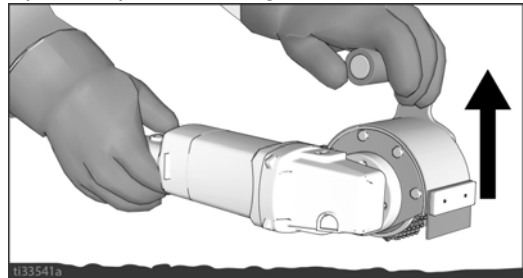

3. Desenchufe de la fuente de alimentación.

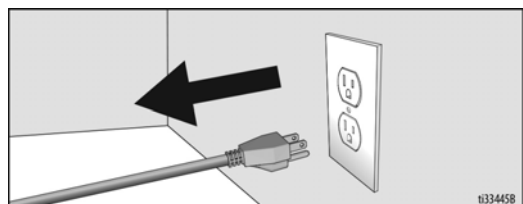





## Mantenimiento

1. Inspeccione la faja antipolvo del escarificador diariamente. Repare o reemplace la faja antipolvo si está dañada o presenta desgarros para asegurar que contiene el polvo y los escombros al máximo.
2. Inspeccione las cuchillas diariamente y reemplace las que estén desgastadas para obtener una velocidad de corte adecuadas y un acabado correcto.



# Piezas - GrindLazer Standard DC21 E

Ref.	Apriete
	240-250 in-lb (27,1-28,2 N•m)
	70-80 in-lb (7,9-9,0 N•m)
	120-130 in-lb (13,6-14,7 N•m)
	10-12 in-lb (1,1-1,4 N•m)

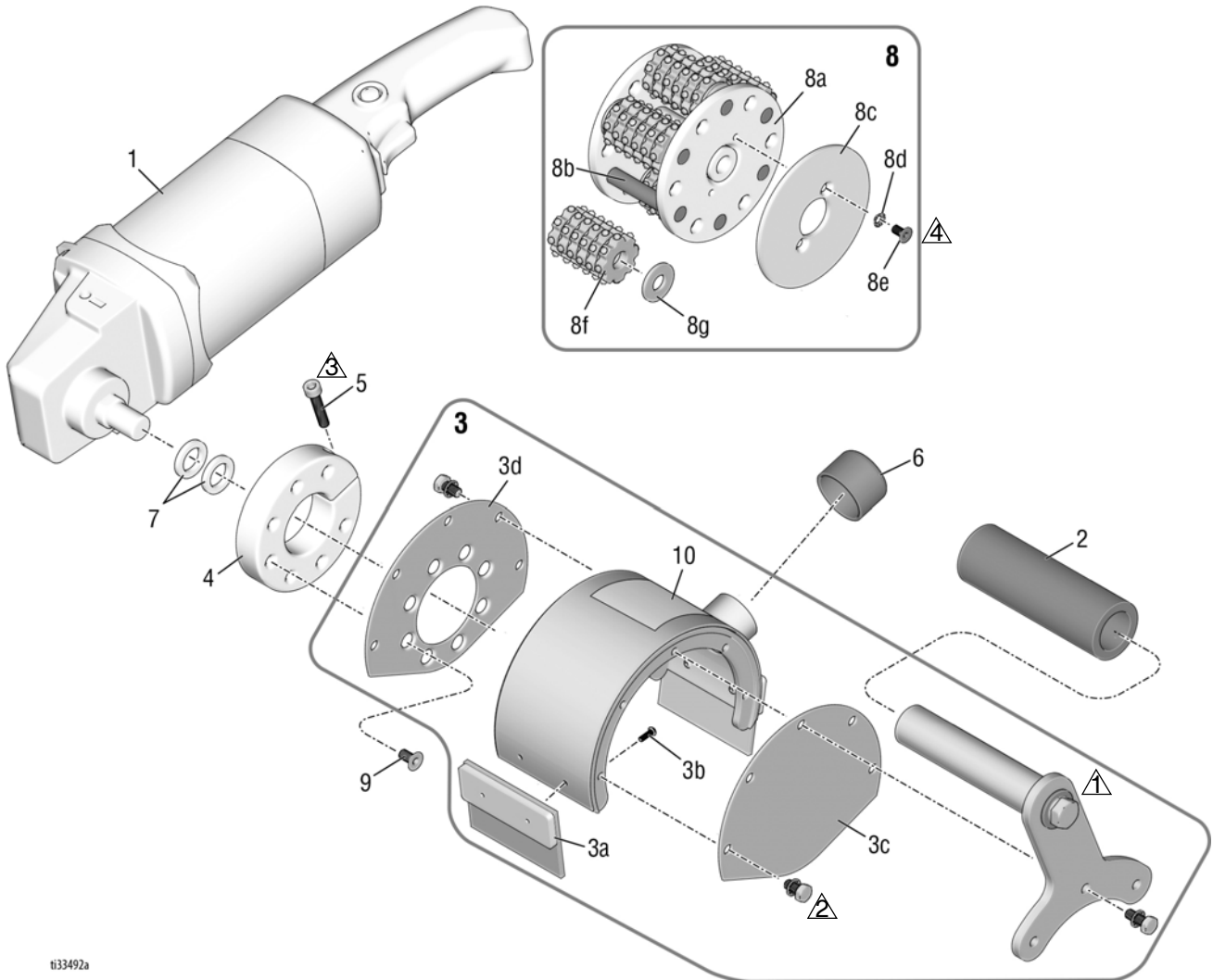

ti33492a

## Lista de piezas



Artículo:	Ref. pieza	Cant.	Descripción
1	17W312	1	Molinillo, 120V
	17Y399	1	Molinillo, 230V
2	17W269	1	Empuñadura de espuma
3	17W313	1	Carcasa de rodamientos
3a	17W870	2	Faldón de caucho
3b	17W871	4	Tornillo
3c	17W872	1	Placa lateral, exterior
3d	17W873	1	Placa lateral, interior
4	17W874	1	Collarín de cierre
5	17W876	1	Tornillo cilíndrico
6	17W314	1	Tapa de entrada de vacío
7	18A897	1	Espaciador lateral del tambor
8*	25M889	1	Conjunto de tambor Flail-It (inc.8a-8g)
8a	17W879	1	Tambor en blanco (inc.8b-8e)
8b	17W880	6	Eje
8c	17W881	2	Placa de soporte

8d	17W882	4	Arandela
8e	17W883	4	Tornillo
8f	19A009	36	Cortador
8g	17W425	42	Espaciador
9	17W878	7	Tornillo plano
10▲	17W315	1	Etiqueta de advertencia
11	127442	1	Adaptador de clavija, Schuko a ANZ (no se muestra)

\* Hay otras opciones de ensamblaje del tambor.

▲ Puede pedir sin cargo algunas etiquetas, tarjetas y adhesivos de advertencia de repuesto.

# Piezas - GrindLazer Standard RC71 E

Ref.	Apriete
	65-75 in-lb (7,3-8,5 N•m)
	26-30 pies-lb (35,3-40,7 N•m)

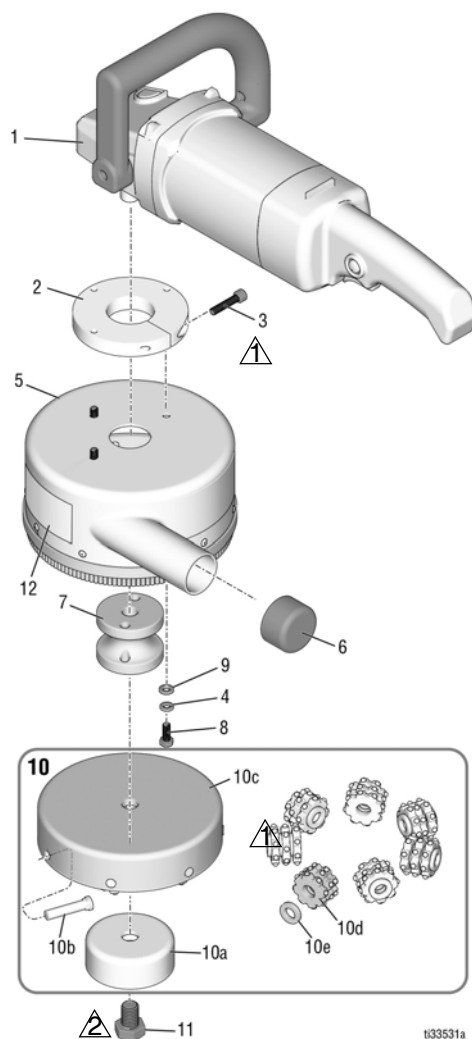

## Lista de piezas

Artículo:	Ref. pieza	Cant.	Descripción
1	17W312	1	Molinillo, 120V
	17Y399	1	Molinillo, 230V
2	17W320	1	Collarín de cierre
3	17W876	1	Tornillo cilíndrico
4	17W934	3	Arandela de seguridad
5	17W318	1	Carcasa de rodamientos
6	17W319	1	Tapa de entrada de vacío
7	17W884	1	Adaptador de montaje (modelos de 120V)
	18A898	1	Adaptador de montaje (modelos de 230V)
8	17W885	3	Tornillo hexagonal
9	17W886	3	Arandela plana
10*	25M911	1	Conjunto de tambor de mayales (modelos de 120V)
10a	17W887	1	Retén de pasador (modelos de 120V)

10b	17W888	7	Pasador
10c	17W889	1	Cuerpo del tambor (modelos de 120V)
10d	19A009	21	Cortador
10e	17W425	21	Espaciador
11	17W321	1	Tornillo de cabeza hexagonal (modelos de 120V)
12▲	17W315	1	Etiqueta de advertencia
13	127442	1	Adaptador de clavija, Schuko a ANZ (no se muestra)

\* Hay otras opciones de ensamblaje del tambor.

▲ Puede pedir sin cargo alguno etiquetas, tarjetas y adhesivos de advertencia de repuesto.

## Datos técnicos

<b>GrindLazer DC21 E (25M841)</b>	
Dimensiones (Sin paquete)	
Altura en pulgadas y cm:	19 (48,3)
Anchura en pulgadas y cm:	8 (20,3)
Longitud en pulgadas y cm:	9 (22,9)
Peso en libras y kg:	12 (5,4)
Máximo Amperios:	10 amperios
Requisitos de Energía	120Vac, 60 Hz, 15 A, 1Ø
<b>GrindLazer RC71 E (25M848)</b>	
Dimensiones (desembalado)	
Altura en pulgadas y cm:	20 (50,8)
Anchura en pulgadas y cm:	12 (30,5)
Longitud en pulgadas y cm:	11 (27,9)
Peso en libras y kg:	15 (6,8)
Máximo Amperios:	10 amperios
Requisitos de Energía	120Vac, 60 Hz, 15 A, 1Ø

<b>GrindLazer DC21 E (25N391, 25N609)</b>	
Dimensiones (Sin paquete)	
Altura en pulgadas y cm:	19 (48,3)
Anchura en pulgadas y cm:	8 (20,3)
Longitud en pulgadas y cm:	9 (22,9)
Peso en libras y kg:	12 (5,4)
Máximo Amperios:	5,5 amperios
Requisitos de Energía	230Vac, 50/60 Hz, 10A, 1Ø
Ruido (según EN 60745-1)	
Nivel de presión de sonido*	83 dBa
Nivel de potencia acústica*	94 dBa
Incertidumbre*	3 dBa
Vibraciones (según ISO 5349, en base a una exposición diaria de 8 horas)	
Mano derecha/izquierda**	3,3 m/s <sup>2</sup>
<b>GrindLazer RC71 E (25N392, 25N610)</b>	
Dimensiones (desembalado)	
Altura en pulgadas y cm:	20 (50,8)
Anchura en pulgadas y cm:	12 (30,5)
Longitud en pulgadas y cm:	11 (27,9)
Peso en libras y kg:	15 (6,8)
Máximo Amperios:	5,5 amperios
Requisitos de Energía	230Vac, 50/60 Hz, 10A, 1Ø
Ruido (según EN 60745-1)	
Nivel de presión de sonido*	83 dBa
Nivel de potencia acústica*	94 dBa
Incertidumbre*	3 dBa
Vibraciones (según ISO 5349, en base a una exposición diaria de 8 horas)	
Mano derecha/izquierda**	6,3 m/s <sup>2</sup>

\* Los valores de ruido se tomaron del manual de la Pulidora Makita para el modelo 9237CB.

\*\* Los valores de vibraciones se obtuvieron con la máquina GrindLazer a velocidad máxima, sin carga.

## Garantía estándar de Graco

Graco garantiza que el producto al que se hace referencia en este documento y que ha sido fabricado por Graco y que lleva su nombre, está libre de defectos materiales y de elaboración en la fecha original de venta al comprador original. Con la excepción de cualquier garantía especial, extendida o limitada publicada por Graco, durante el periodo de doce meses desde la fecha de venta, reparación o reemplazo de cualquier parte del equipo que Graco considere defectuosa. Esta garantía es válida solamente si el equipo se instala, se utiliza y se mantiene de acuerdo con las recomendaciones escritas de Graco.

Esta garantía no cubre, y Graco no será responsable, del desgaste y ruptura o de cualquier avería, daño o desgaste causados por una instalación inadecuada, mala utilización, abrasión, corrosión, mantenimiento inadecuado o incorrecto, negligencia, accidente, manipulación o sustitución de componentes no aprobados por Graco. Graco tampoco será responsable de averías, daños o desgaste causado por la incompatibilidad del equipo Graco con estructuras, accesorios, equipo o materiales no proporcionados por Graco ni del diseño, manufactura, instalación, utilización o mantenimiento de estructuras, accesorios, equipo o materiales no proporcionados por Graco.

Esta garantía está condicionada a la devolución prepagada del equipo supuestamente defectuoso a un distribuidor Graco para la verificación del defecto que se reclama. Si se verifica que existe el defecto por el que se reclama, Graco reparará o reemplazará gratuitamente todas las piezas defectuosas. El equipo se devolverá al comprador original previo pago del transporte. Si la inspección del equipo no revela ningún defecto en el material o la mano de obra, se harán reparaciones a un precio razonable; dichos cargos pueden incluir el coste de piezas, mano de obra y transporte.

**ESTA GARANTÍA ES EXCLUSIVA, Y SUSTITUYE CUALQUIER OTRA GARANTÍA EXPRESA O IMPLÍCITA INCLUIDA, PERO SIN LIMITARSE A ELLA, LA GARANTÍA DE COMERCIALIZACIÓN O LA GARANTÍA DE APTITUD PARA UN PROPÓSITO PARTICULAR.**

La única obligación de Graco y el único recurso del comprador en relación con el incumplimiento de la garantía serán los estipulados en las condiciones anteriores. El comprador acepta que no habrá ningún otro recurso disponible (incluidos, pero sin limitarse a ello, daños accesorios o emergentes por pérdida de beneficios, pérdida de ventas, lesiones a las personas o daños a bienes, o cualquier otra pérdida accesoria o emergente). Cualquier acción por incumplimiento de la garantía debe presentarse dentro de los dos (2) años posteriores a la fecha de venta.

**GRACO NO GARANTIZA Y RECHAZA TODA SUPUESTA GARANTÍA DE COMERCIALIZACIÓN Y APTITUD PARA UN PROPÓSITO EN PARTICULAR, EN LO QUE SE REFIERE A ACCESORIOS, EQUIPO, MATERIALES O COMPONENTES VENDIDOS PERO NO FABRICADOS POR GRACO.** Estos artículos vendidos pero no fabricados por Graco (como motores eléctricos, interruptores, manguera, etc.) están sujetos a la garantía, si la hubiera, de su fabricante. Graco proporciona al comprador asistencia razonable en la presentación de quejas por la ruptura de garantía.

Bajo ninguna circunstancia Graco será responsable de daños especiales, causados por, incidentales o indirectos del equipo Graco que se le proporciona o del rendimiento o uso de productos u otros bienes que vendidos en adelante, independientemente de si es por ruptura de contrato, de la garantía, de negligencia por parte de Graco o de cualquier otra forma.

## Información sobre Graco

Para consultar la información más reciente sobre los productos de Graco, visite [www.graco.com](http://www.graco.com).

Para información sobre patentes, consulte [www.graco.com/patents](http://www.graco.com/patents).

**PARA HACER UN PEDIDO**, póngase en contacto con el distribuidor de Graco o llame al 1-800-690-2894 para identificar al distribuidor más cercano.

*All written and visual data contained in this document reflects the latest product information available at the time of publication.  
Graco reserves the right to make changes at any time without notice.*

Original instructions. This manual contains English. MM 3A5575

**Graco Headquarters:** Minneapolis

**International Offices:** Belgium, China, Japan, Korea

**GRACO INC. AND SUBSIDIARIES • P.O. BOX 1441 • MINNEAPOLIS MN 55440-1441 • USA**  
**Copyright 2018, Graco Inc. All Graco manufacturing locations are registered to ISO 9001.**

[www.graco.com](http://www.graco.com)  
Revision C, May 2019